AQUA SPA de luxe

Användarmanual

Modell: PH050006F, 220-240V~, 50Hz, 1800W, Class II

Läs denna användarmanual innan användning.

VIKTIGA SÄKERHETS INSTRUKTIONER

VARNING!

- För att undvika elektriska stötar använd inte Aqua spa när det regnar.
- Vatten drar till sig barn! Lägg alltid skydd med lås efter varje användning.
- Ta alltid av skyddet innan bubbelfunktion startas.
- Sätt aldrig på Aqua spa om det finns risk för att vatten i Aqua spa är fruset.
- Husdjur hålls borta från Aqua spa för att undvika skada.
- För att undvika drunkningsolyckor övervaka alltid barn som nyttjar Aqua spa.
- Att vistas i varmt vatten en längre tid vid graviditet kan vara farligt för fostret. Begränsa till 10min per gång.
- Användning av alkohol, droger eller medicin innan eller under tiden vid användning av Aqua spa kan leda till medvetslöshet med drunkning som följd.
- Överviktiga personer och personer med hjärtsjukdomar, lågt- eller högt blodtryck, cirkulationssystems problem eller diabetes bör konsultera läkare före användning av Aqua spa.
- Personer som använder medicin bör konsultera en läkare före användning av Aqua spa, då viss medicin kan medföra sömnhet medan annan medicin kan påverka hjärtrytm, blodtryck och blodcirkulation.
- Temperaturen på vattnet i Aqua spa skall aldrig överstiga 40°C (104°F). En vattentemperatur på 38°C (100°F) och 40°C (104°F) anses vara säker för en frisk vuxen. Lägre vattentemperatur rekommenderas till barn och när användning av Aqua spa överstiger 10minuter.
- För att minska risk för skador, håll aldrig varmare vatten än 40°C (104°F) direkt i Aqua spa.
- Användning av alkohol, droger eller medicin kan öka risken mycket för ödesdiger hypertermi.
- Lång vistelse i Aqua spa kan skada hälsan.
- För att undvika skador på pump, sätt aldrig på Aqua spa utan att Aqua spa är fylld med vatten.
- Kliv ur Aqua spa genast om du känner obehag eller dåsighet.
- Aqua spa skall aldrig användas eller stå i temperatur lägre än 4°C (40°F).
- Tillsätt aldrig vatten i kemikalier. Tillsätt alltid kemikalier i vatten för att undvika ångor eller våldsamma reaktioner som kan resultera i farlig kemisk stråle.

SPARA DESSA INSTRUKTIONER

SPECIFIKATIONER

| | |
|-------------------------|-----------------------------------|
| Utrymme kapacitet: | 4 personer (2vuxna + 2barn) |
| Vattenkapacitet: | 800L |
| Ytterdiameter: | 1.85m |
| Innerdiameter: | 1.40m |
| Höjd: | 0.75m |
| Antal luftstrålar: | 130 st X ø3mm |
| Effekt: | 220-240V, 50Hz |
| Värmeelement: | 1000W (1.2kw) |
| Kompressor för bubblor: | 600W (0.6kw) |
| Strömkabelns längd: | 3.5m |
| Filter: | DC12V 40W, 1880L |
| Skydd: | Polyester laminerad PVC med folie |

INSTALLATION INSTRUKTION

- A Kontrollera att alla delar finns
- Spa pool
 - Överdrag med folie och dragkedja
 - Slang för uppblåsning
 - Filter
 - Filterskydd
 - Gummiplugg
 - Reparationssats

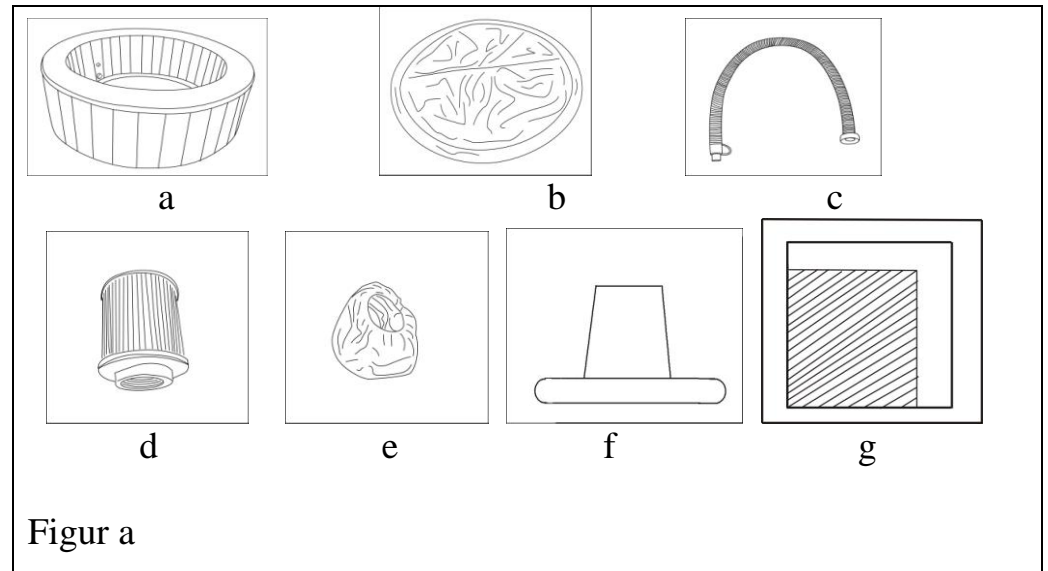

- B Platskrav:
- Golvet måste klara av att bära den förväntade tyngden
 - Ett adekvat dräneringssystem måste finnas för att ta hand om eventuell översvämning.

VIKTIGT: Pga. kombinationen av vikten på Aqua spa, vatten och användare, är det väldigt viktigt att underlaget där Aqua spa installeras är mjukt, platt, plant och klarar att stödja Aqua spa hela tiden det är installerat. Om Aqua spa inte är installerat på ett underlag som klarar dessa krav, gäller inte garantin för skador till följd av fel underlag. Det är ägares ansvar att försäkra sig om underlagets kondition i alla lägen.

A) Inomhus installation:

Var medveten om dessa speciella krav när du installerar Aqua spa inomhus.

- Golvet måste klara av Aqua spa kapacitet. Golvet skall ha halkfri, plan yta.
- Ordentlig avloppsbrunn är väsentlig vid inomhus installation av Aqua spa. Vid byggnation av ett nytt rum till Aqua spa rekommenderas att man installerar en golvbrunn.
- Fuktighet är en naturlig bieffekt vid Aqua spa installation. För att minimera dessa bieffekter är det viktigt att förse den valda platsen för Aqua spa med mycket ventilation.

NOTERA: Att inte installera Aqua spa på matta eller annat material som kan ta skada av fukt.

B) Utomhus installation:

1. Var man än installerar Aqua spa, är det viktigt att ha en fast grund. Om man installerar Aqua spa utomhus, se till att det inte finns vassa föremål som kan skada Aqua spa och att platsen är plan så att Aqua spa står stadigt och ordentligt
2. Vid fyllning, tömning eller användning, kan det spillas ut vatten från Aqua spa. Därför skall Aqua spa installeras nära en dränering.
3. Utsätt inte Aqua spas yta för direkt solljus för längre stunder.

C) Montering:

1. Ta ur Aqua spa ur kartong. Vik ut Aqua spa och skydd. Se till att båda har rätt sida upp.

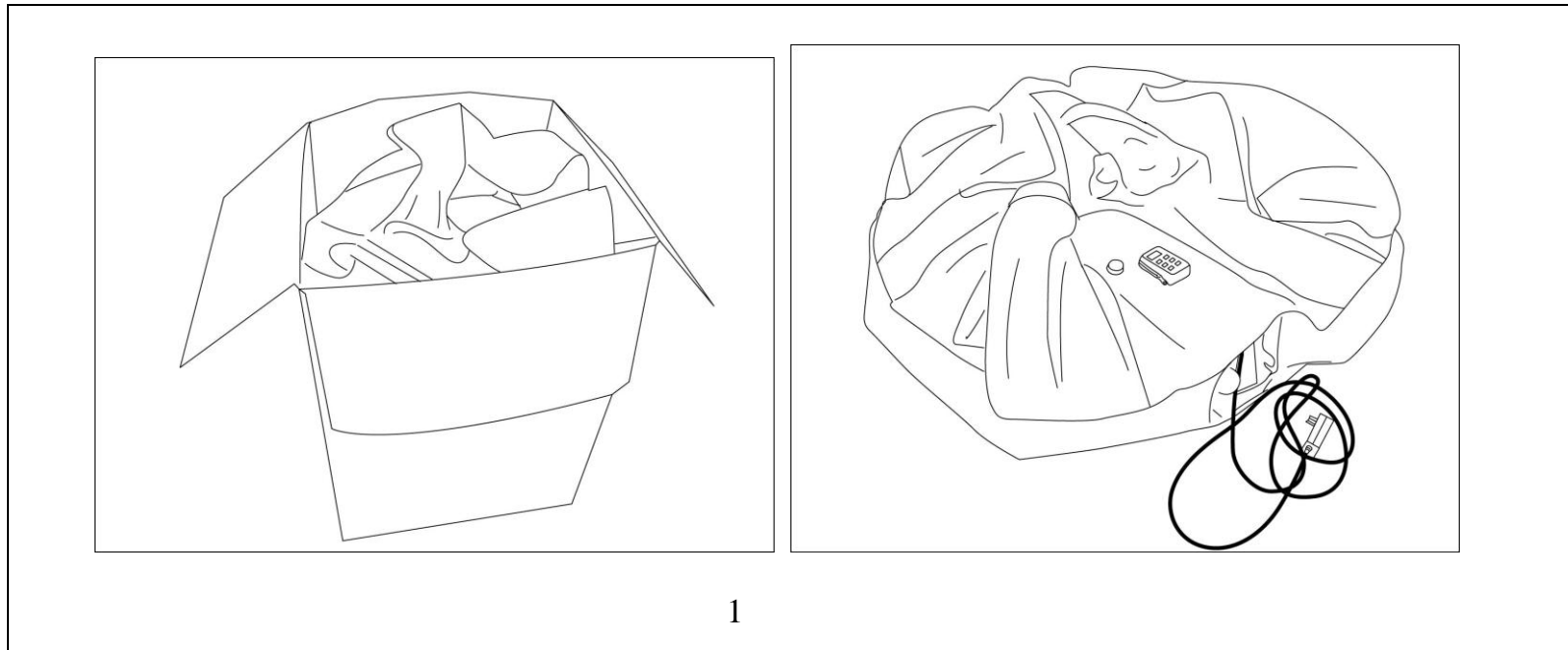

- Öppna kompressorventilen på Aqua spa. Skruva dit ena änden av uppblåsningsslangen.
- Öppna tubventilen på Aqua spa. Sätt fast den andra änden av uppblåsningsslangen.

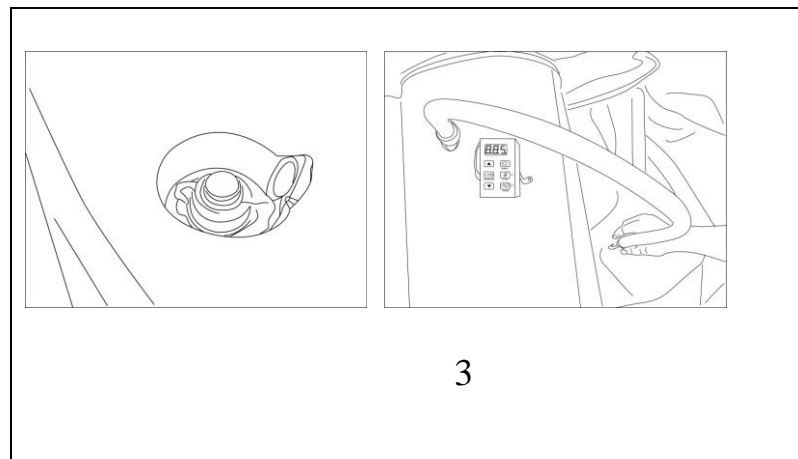
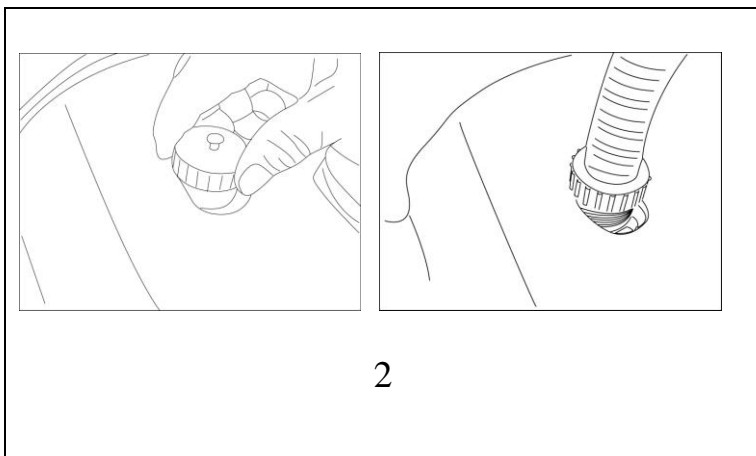

- Blås upp Aqua spa genom att trycka på “BUBBLE” knappen.

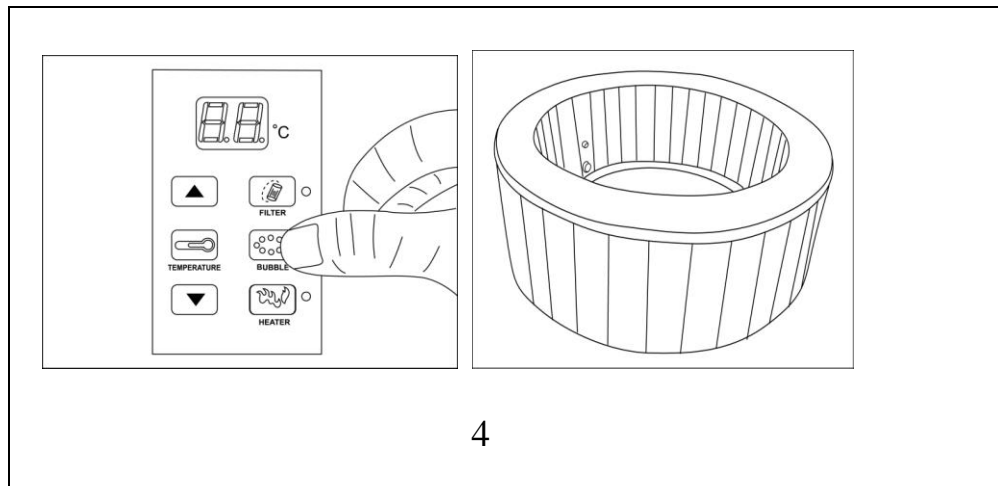

När Aqua spa är ordentligt uppblåst, tryck på "BUBBLE" knappen för att stänga av lufttillförsel.

Viktigt 1: Blås inte upp för mycket.

Viktigt 2: Om man vill fylla på luft när Aqua spa är fyllt med vatten, måste man först sätta på bubbelfunktionen i 2-3minuter genom att trycka på "BUBBLE" knappen. Följ sedan anvisning 2-5 ovan.

5. Avlägsna uppblåsningsslangen från tub ventil och skruva åt lock ordentligt.
6. Avlägsna uppblåsningsslangen från kompressor ventilen och skruva åt muttern.
7. Skruva fast filtret vid vatteninlopp genom att vrida medsols.
8. Fyll Aqua spa med vatten, med hjälp av vattenslang, upp till märkning för vattennivå på Aqua spa insida.
9. Läggs skyddet över Aqua spa och knäpp fast blixtlåset.

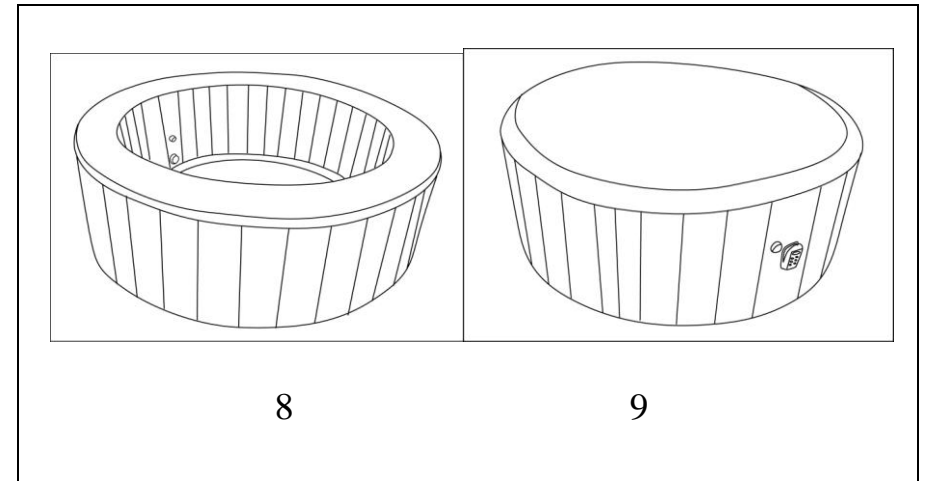
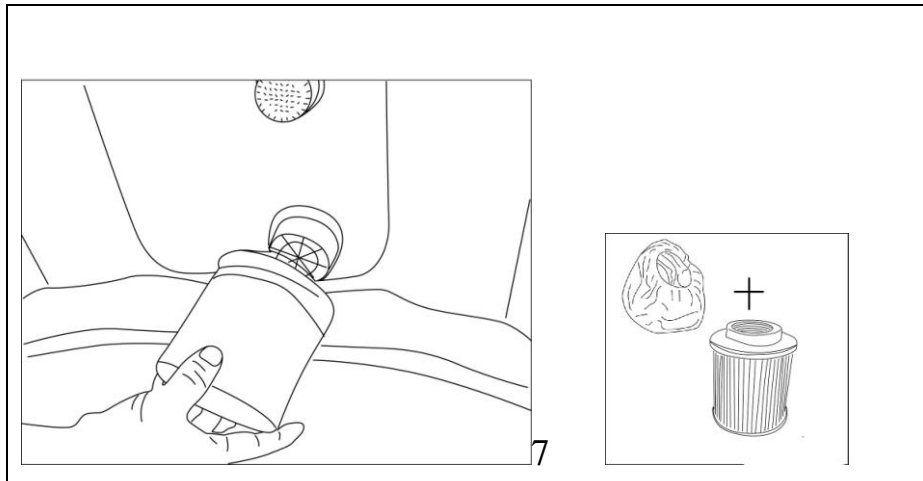

ANVÄNDNING

A) Förvissa dig om att vattennivån inte överstiger den märkta vattenlinjen på Aqua spa insida. Torrkör aldrig Aqua spa, då sådan användning ogiltigförklarar garantin.

B) Kontroll panel

1. "BUBBLE" knapp: Aktiverar bubblingssystem.
2. "FILTER" knapp: Aktiverar filtersystem.
3. "HEATER" knapp: Aktiverar uppvärmnings- och filtreringssystem samtidigt.
4. "TEMP" knapp: För inställning och att visa inställd temperatur.
5. "▲" knapp: Högre temperatur.
6. "▼" knapp: Lägre temperatur.
7. LED Display: Väl igång, visar LED displayen verklig vattentemperatur automatiskt.

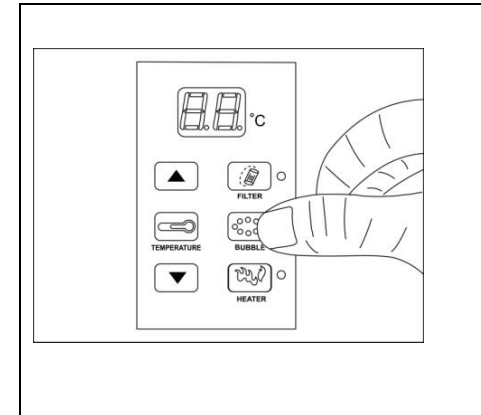

C) Notera

1. Temperaturjusteringsknapp: Öka "▲" och minska "▼".

LED displayen börjar blinka när man trycker på högre eller lägre temperatur knapp. När den blinkar ställer man in önskad temperatur. Om man håller inne dessa knappar sjunker eller ökar värdet snabbt. Den nya och önskade temperaturinställningen syns på LED displayen i 5sek för att bekräfta det nya värdet.

2. Max temperatur är 40°C (104°F).

3. Temperaturinställningen sträcker sig från 20°C (68°F) till 40°C (104°F).

4. Vattenfiltrerings knapp: Denna knapp sätter på och stänger av filterpumpen. Ljuset på filterknappen lyser röd när filtreringssystemet är aktiverat.

5. Temperaturknapp: Använd denna knapp för att aktivera värmesystemet. Värmaren slutar inte värma Aqua spa förrän vattentemperaturen är uppe i inställd temperatur. När vattentemperaturen faller 2°C under vald temperatur startar värmaren upp igen. När lampan på heat-knappen lyser röd är värmesystemet aktiverat.

Värmesystemet har en kapacitet att öka vattentemperaturen ca 1.0°C (2.0°F)per timme.

6. Om värmesystemet är aktiverat startar filtreringssystemet automatiskt. Detta är normalt.

Efter att ha stängt av värmesystemet stannar filtreringssystemet. Detta är normalt.

Men vid tryck på "FILTER" före "HEATER", kan endast ett tryck på "HEATER" knappen stänga av värmesystemet.

7. Bubblingsknappen: Tryck på denna knapp för att aktivera massagesystemet, som har en automatisk avstängning efter 30minuter i 10minuter. Lampan lyser röd på bubbleknappen när detta är aktiverat.

UNDERHÅLL

A) Vattenunderhåll

1. Rengör filtret minst en gång efter 72 – 120 timmars användande. **Viktigt! Vid regelbunden användning bör/ska filtret bytas en gång i veckan.**

2. Byt vatten efter några dagar eller använd lämpliga kemikalier för ändamålet. Alla spa kräver att man använder poolkemikalier. Konsultera din pool återförsäljare. Var uppmärksam på instruktionerna till kemikalierna. Aqua spa som blivit fördärvat pga. felanvändande av kemikalier och misskötsel av Aqua spas vatten täcks inte av garantin.

a. En vattenbalans med PH värde på 7.2 till 7.8 rekommenderas, total alkalitet mellan värde 80 till 120ppm och klorin nivå mellan 3 och 5ppm.

Vi rekommenderar att man köper ett test set för att kolla vattenkvalitet före varje användning av Aqua spa, minst en gång i veckan. Ett lågt PH-värde fördärvar Aqua spa och dess pump. Skador uppkomna av kemisk obalans täcks inte av garantin.

b. Renhållning av vattnet i Aqua spa är ägarens ansvar, gjord genom regelbunden och periodisk (daglig, om nödvändigt) rengöring.

B) Rengöring av filter

1. Koppla ur all elektrisk anslutning innan följande handlande.
2. Skruva loss filtret genom att vrida motsols.
3. Ta av filterskyddet.

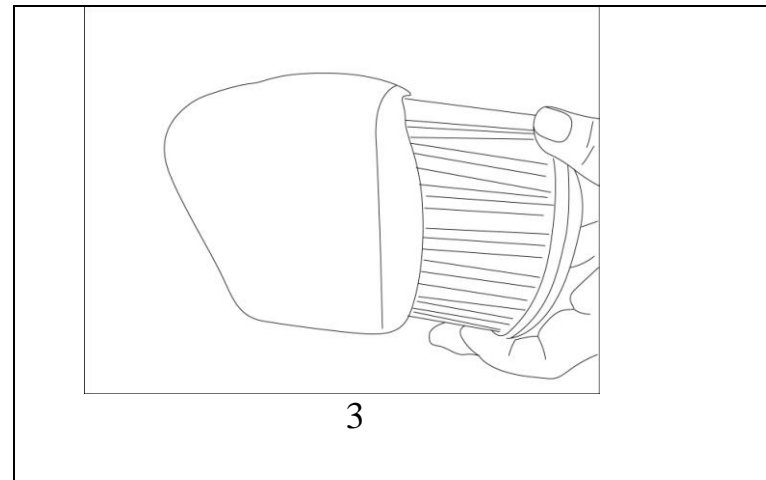
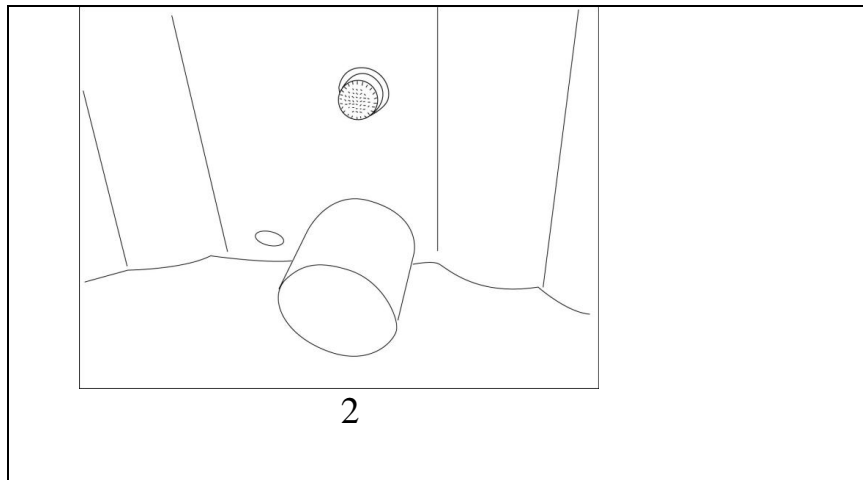

-
4. Filtret kan spolas rent med vatten och återanvändas. Dock, om filtret inte blir helt rent och är missfärgat skall filtret bytas ut.
 5. Sätt på filterskyddet och placera filtret vid vatteninloppet genom att vrida medsols.

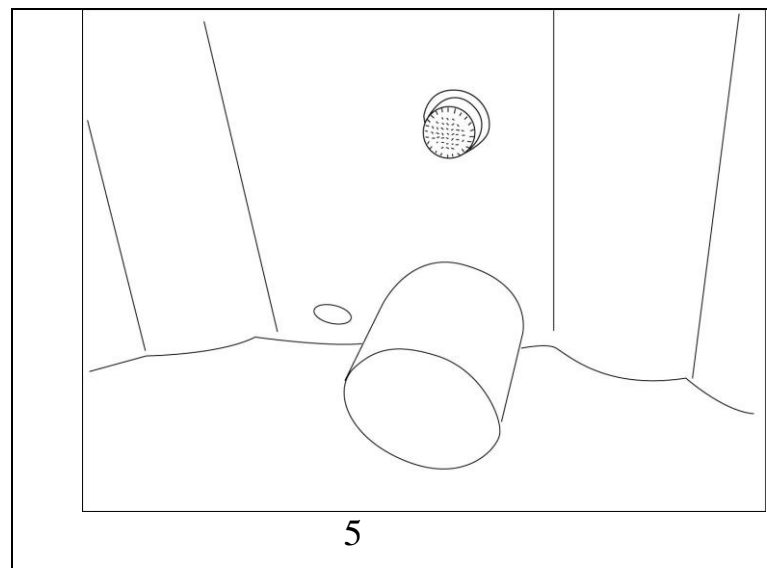
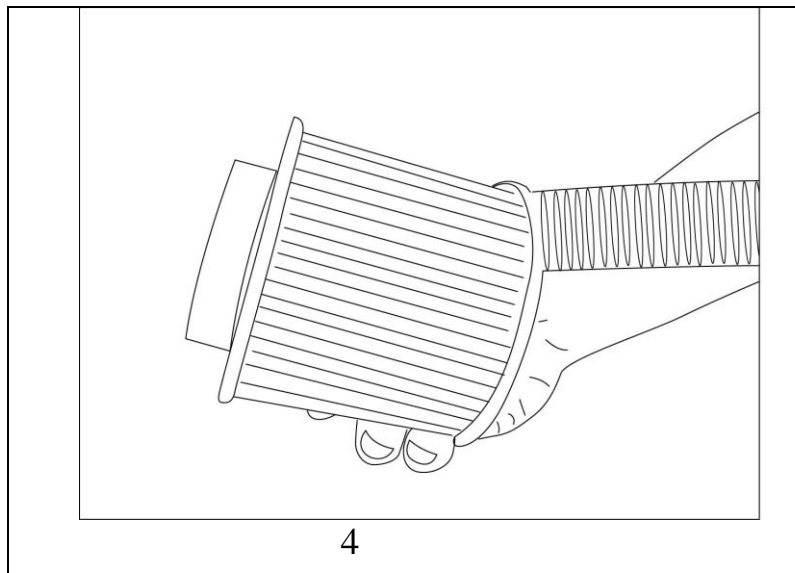

C) Tömning

1. Koppla ur all elektrisk anslutning innan följande handlande.
2. Stoppa plastpluggen i utloppet på insidan av Aqua spa.

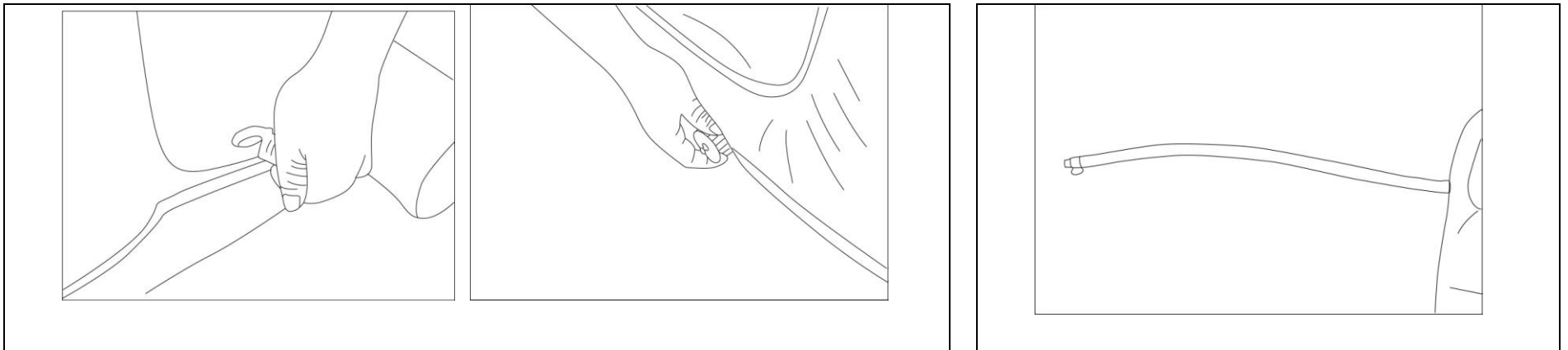

3. Öppna utloppet på utsidan av Aqua spa. Skruva fast ena änden av uppblåsningsslangen på detta utlopp.
4. Ta av plastpluggen från utloppet på insidan av Aqua spa och vattnet börjar rinna ut.
5. När Aqua spa är tömt på vatten sätter man på bubbelfunktionen i 2-3minuter genom att trycka på "BUBBLE" knappen, för att tömma luftrören på vatten.
6. När tömningen är klar, ta bort uppblåsningsslangen och skruva åt korken ordentligt.

D) Rengöring av Aqua spa

Rester av rengöringsmedel, smuts från badkläder och kemiska medel samlas gradvis i vattnet i Aqua spa. Rengör Aqua spa med tvål och vatten, skölj sedan.

OBS: Använd inte hårda borstar eller rengöring med slipmedel.

REPARATION OCH FÖRVARING

1. Reparation av Aqua spa

Om Aqua spa är sönderrivet eller punkterad använd medföljande reparationsset. Se till att ytan som skall lagas är torr. Applicera medföljande lim på lagningslappen och fäst på den skadade ytan. Jämna ut ytan från luftbubblor. En säker omärkbar reparation kan normalt sett göras.

2. Förvaring av Aqua spa

Säkerställ att allt vatten är tömt ur Aqua spa och att manöverpanelen är torr. Detta är viktigt för att förlänga livstiden för Aqua spa. Vi rekommenderar att man använder en våtdamsugare för att suga upp allt vatten från Aqua spa. Avlägsna filter.

Vi rekommenderar att man förvarar Aqua spa i sin originalförpackning på en varm och torr plats.

Notera: Plast blir skört och spricker lätt efter att ha blivit utsatt för minusgrader. Frysgrader kan skada Aqua spa allvarligt. Felaktig vinterförvaring av Aqua spa kan ogiltigförklara garantin.

FELSÖKNING

Här är några tips om hur man själv kan felsöka och rätta till några vanliga orsaker till fel.

| PROBLEM | FÖRMODAT FEL | LÖSNING |
|---------------------------------|---|--|
| Uppblåsning fungerar inte | <ul style="list-style-type: none"> ---Det finns ingen ström ---Eventuell jordfelsbrytare har slagit ut | <ul style="list-style-type: none"> ---Se till att det finns ström. ---Slå på jordfelsbrytaren. |
| Bubbelfunktion fungerar inte | <ul style="list-style-type: none"> ---Luftpumpen är överhettad ---Den automatiska 30min avstängningen är aktiverad ---Något är fel på kompressorn | <ul style="list-style-type: none"> ---Dra ur luftpumpen. Efter att luftpumpen har svalnat, sätt i kontakten igen och aktivera bubbelknappen. ---Tryck på BUBBLE-knappen för att inaktivera. --- Ring för service om den inte återställer sig. |
| Värmesystemet fungerar inte | <ul style="list-style-type: none"> ---Temperaturen är satt för lågt ---Filtret är smutsigt ---Felaktig vattennivå ---Värmeelement är sönder | <ul style="list-style-type: none"> ---Höj temperaturen (20-40°C). ---Rengör/byt ut filtret i tid. ---Fyll på vatten till angiven nivå. --- Ring för service. |
| Filtersystemet fungerar inte | <ul style="list-style-type: none"> ---Filtret är smutsigt --- Något är fel på kompressorn | <ul style="list-style-type: none"> --- Rengör/byt ut filtret i tid. --- Ring för service om den inte återställer sig. |
| Aqua spa läckage | <ul style="list-style-type: none"> ---Aqua spa har fått en reva eller ett hål | <ul style="list-style-type: none"> ---Använd medföljande reparationskit |
| Smutsigt vatten | <ul style="list-style-type: none"> ---Otillräcklig filtrerings tid ---Smutsigt filter ---Felaktigt underhåll av vattnet | <ul style="list-style-type: none"> ---Öka filtreringstiden. ---Rengör/byt ut filtret. ---Se instruktioner på förpackning av rengöringsmedel. |

BEGRÄNSAD GARANTI-VILLKOR & SKICK

Denna garanti gäller endast original köparen. Garanti tiden börjar på original köpets datum och 6 – 12 månader beroende på del. Garantin är inte överförbar till andrahands köpare. Denna garanti har följande begränsning och undantag listat under:

Omfattning av garanti

- 3 månaders garanti på tub.
- 12 månader på elektriska delar.

SKYLDIGHETER FÖR KÖPAREN

Köparen måste ha daterat kvitto, faktura eller installation kvitto med ursprungliga inköpsdatumet.

Transportkostnader till och från tillverkaren eller auktoriserat servicecenter åligger köparen. Detta inkluderar fraktagifter för delar som levereras till köpare, återförsäljare eller ett servicecenter. Alla kostnader för flytt eller om-installation av delar är köparens ansvar. Köpare kan bli belagd med avgifter för återförsäljare service.

BEGRÄNSNINGAR OCH UNDANTAG

Garantin är en begränsad garanti. Den omfattar Aqua spa för den angivna tiden. Denna garanti förnekar eller begränsar alla andra underförstådda garantier, utom de som inte kan förnekas eller begränsas av lagen i det land där produkten används. Tillverkaren tillåter inte någon part, inklusive dess agenter, distributörer eller återförsäljare att ta på sig någon annan skyldighet eller ansvar. Under inga omständigheter kommer tillverkaren hållas ansvarig för skadestånd i samband med användning eller förlust av användning, inklusive installation eller reparation av Aqua spa. Ansvar tas inte heller för fraktskada, punkteringar, skär i vinyl, vatten och/eller avlopp kostnader, frysskada eller vattenskada på omgivande områden, lokaler, inredning eller landskapsplanering. Köparen ansvarar för att Aqua spa står lättåtkomligt för att tillhandahålla en tillfredsställande service. Produktspecifikationer kan ändras utan föregående meddelande.

HANDLINGAR SOM OGILTIGFÖRKLARAR GARANTIN

Denna garanti är ogiltig om Aqua spa har omändrats, använts fel, missbrukats eller har reparerats av en obehörig person eller inte är installerad enligt fabriken's instruktioner. Andra handlingar som upphäver garantin är användande av Aqua spa utan vatten eller otillbörlig vatten nivå, användning av Aqua spa tillsammans med en icke jordad förlängningssladd, felaktigt kemisk underhåll, vid nedgrävning av Aqua spa under marknivån, skador från is eller frysning, lågspänning eller överspänning. Denna garanti ger dig särskilda juridiska rättigheter. Specifikationerna kan komma att ändras utan förvarning.



KORREKT AVFALLSHANTERING AV DENNA PRODUKT

Denna märkning anger att produkten inte bör sorteras tillsammans med annat hushållsavfall gällande i hela EU. För att förhindra eventuell skada på miljön eller människors hälsa på grund av okontrollerad avfallshantering, återvinning är det ansvarsfullt att främja återvinning av materiella resurser. För att återlämna den använda enheten, använd återvinningsstationer och insamlingsystem eller kontakta återförsäljaren där produkten köptes. De kan ta denna produkt till miljömässigt säker återvinning